

Цанговые патроны WD (для деревообработки)



Патроны для цанг типа ER, для станков без автоматической смены инструмента

Стандартный класс балансировки

G 6,3 20.000 об/мин

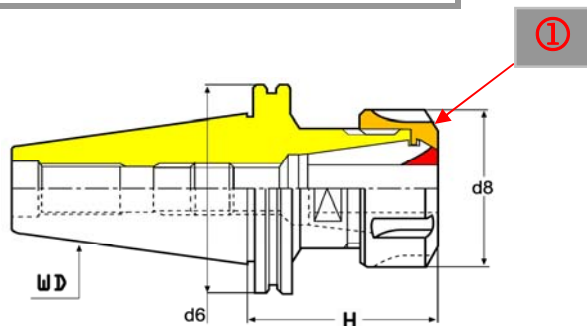

Серия	Номер для заказа	d6	d8	Диапазон зажимаемых диаметров d, мм	
Патрон WD 30 / DIN 69871					
316-020	WD30.H50.ERC32RH	50	50	3 ÷ 20	
	WD30.H50.ERC32LH	50	50	3 ÷ 20	
	WD30.H57.ERC32RH	50	50	3 ÷ 20	
	WD30.H57.ERC40RH	50	63	4 ÷ 30	
	WD30.H57.ERC40LH	50	63	4 ÷ 30	
	WD30.H68.ERC32RH	50	50	3 ÷ 20	
	WD30.H68.ERC32LH	50	50	3 ÷ 20	
	WD30.H68.ERC40RH	50	63	4 ÷ 30	
	WD30.H68.ERC40LH	50	63	4 ÷ 30	
	Патрон WD 40 / DIN 69871				
		WD40.H68.ERC32RH	63,55	50	3 ÷ 20
		WD40.H68.ERC32LH	63,55	50	3 ÷ 20
	WD40.H68.ERC40RH	63,55	63	4 ÷ 30	
	WD40.H68.ERC40LH	63,55	63	4 ÷ 30	
Патрон WD 30 C - ISO 7388					
	WD30C.H60.ERC32RH	46	50	3 ÷ 20	
	WD30C.H60.ERC32LH	46	50	3 ÷ 20	
	WD30C.H65.ERC40RH	46	63	4 ÷ 30	
	WD30C.H65.ERC40LH	46	63	4 ÷ 30	
<p>RH = Для патронов с правой резьбой LH = Для патронов с левой резьбой</p>					

Характеристика

- У патронов WD нет пазов для автоматической смены инструмента, поэтому, их симметрия разрешает обработку на высоких скоростях, на деревообрабатывающих станках

①

Зажимная гайка с концентрическим кольцом для извлечения цанги

Смотри
стр. 9.28

Цанговые патроны WD (для деревообработки)



Патроны для цанг типа ER, для станков без автоматической смены инструмента

Стандартный класс балансировки

G 6,3 20.000 об/мин

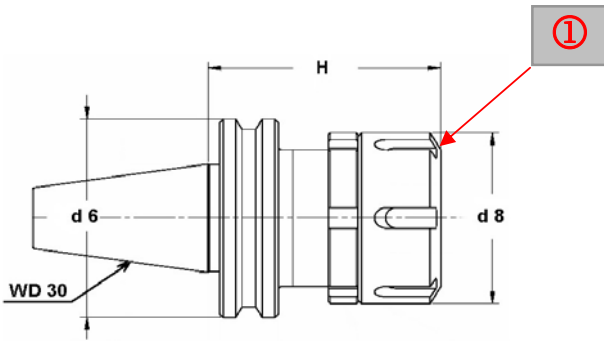

Патрон WD 30U

Серия	Номер для заказа	d6	d8	Диапазон зажимаемых диаметров d, мм
316-023	WD30U.H63.ERC32RH	58	50	3 ÷ 20
	WD30U.H63.ERC32LH	58	50	3 ÷ 20

RH = Для патронов с правой резьбой
LH = Для патронов с левой резьбой

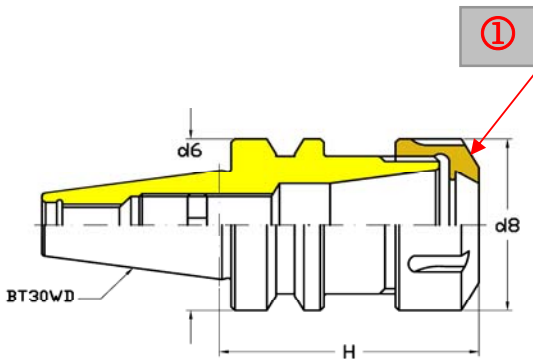

Патрон BT30 / MAS 403

Серия	Номер для заказа	d6	d8	Диапазон зажимаемых диаметров d, мм
316-026	BT30WD.H60.ERC32RH	46	50	2 ÷ 20
	BT30WD.H60.ERC32LH	46	50	2 ÷ 20

①

Зажимная гайка с концентрическим кольцом для извлечения цанги

Смотри

стр. 9.28

Штрель

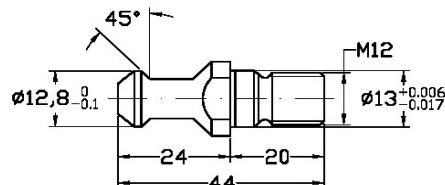
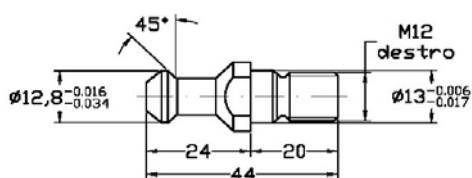

Цанговые патроны WD (для деревообработки)



Патроны для цанг типа ER, для станков без автоматической смены инструмента

Стандартный класс балансировки

G 6,3 20.000 об/мин

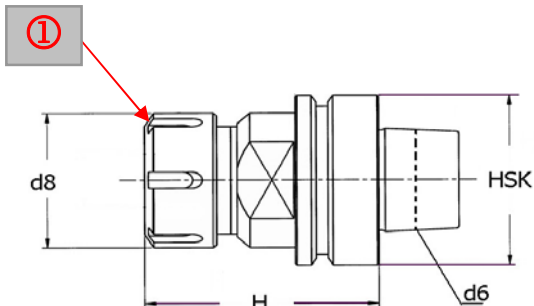

HSK63 - Форма E

Серия	Номер для заказа	d6	Диапазон зажимаемых диаметров d, мм	d8
316-030	HSK63E.H78.ERC32RH	48	3 ÷ 20	50
	HSK63E.H78.ERC32LH	48	3 ÷ 20	50
	HSK63E.H75.ERC40RH	48	4 ÷ 30	63
	HSK63E.H75.ERC40LH	48	4 ÷ 30	63

①

Зажимная гайка с концентрическим кольцом для извлечения цанги

Смотри стр. 9.28

HSK63 - Форма F

Серия	Номер для заказа	d6	Диапазон зажимаемых диаметров d, мм	d8
316-032	HSK63F.H73.ERC32RH	38	3 ÷ 20	50
	HSK63F.H73.ERC32LH	38	3 ÷ 20	50
	HSK63F.H80.ERC40RH	38	4 ÷ 30	63
	HSK63F.H80.ERC40LH	38	4 ÷ 30	63

RH = Для патронов с правой резьбой
LH = Для патронов с левой резьбой

